

# Ishallsavfuktare RECUSORB RZ-071/081/101/102 ICE

Avfuktningskapacitet  
vid 20°C / 60%RF

**13,5 - 54 kg/h**

Torrluftflöde

**4500 - 12000 m<sup>3</sup>/h**



- Tvättbar rotor
- Inget löst damm i rotorn
- Utvecklad för ishallar
- Inbyggd värmeåtervinning
- Låg torrlufttemperatur
- Lång livstid

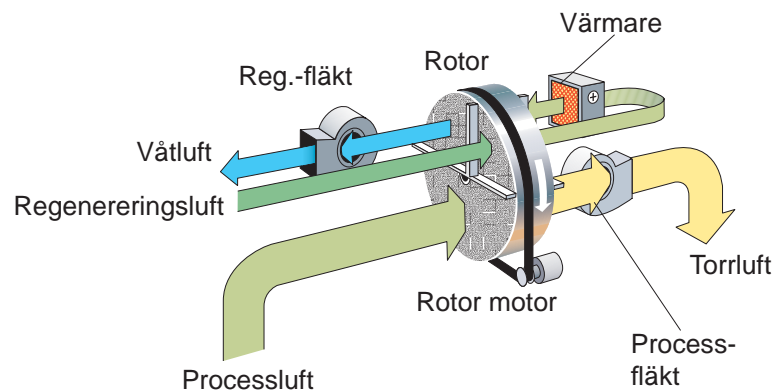

Arbetar med SSCR rotorn  
- steget före inom  
adsorptionsteknik.

Tack vare de många kanalerna  
tas fukten upp extra effektivt!

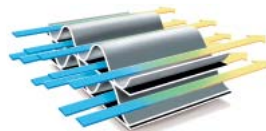

Avfuktare modell ICE	RZ-071	RZ-081	RZ-101	RZ-102
Torrluftflöde **	4500 m <sup>3</sup> /h	4500 m <sup>3</sup> /h	9000 m <sup>3</sup> /h	12000 m <sup>3</sup> /h
vid externt statiskt tryck	300 Pa	300 Pa	300 Pa	300 Pa
Våtluftflöde **	780 m <sup>3</sup> /h	1000 m <sup>3</sup> /h	1800 m <sup>3</sup> /h	2500 m <sup>3</sup> /h
vid externt statiskt tryck	200 Pa	200 Pa	200 Pa	200 Pa
Värmareeffekt ***	16 kW	24 kW	40 kW	63 kW
Anslutningseffekt	20 kW	28 kW	47 kW	74 kW
Avsäkring 3x 230/400V 50Hz	63/35 A	80 / 50 A	125 / 80 A	250 / 125 A
Vikt	290 kg	304 kg	390 kg	513 kg

\*\* Luftflödevid densitet 1,20 kg/m<sup>3</sup>.

\*\*\* I standardutförande är aggregatet utrustat med elvärmare, ångbatteri finns som tillval.

kg/h		10°			15°C			20°C		
		30% RF	50% RF	70% RF	30% RF	50% RF	70% RF	30%RF	50% RF	60% RF
RZ-071 ICE	*	8,0	10,5	12,0	9,5	12,0	13,5	11,0	13,0	13,5
	**	6,0	9,0	11,5	7,5	10,5	13,0	8,5	12,0	13,0
RZ-081 ICE	*	9,5	14,0	17,0	12,0	16,5	19,0	14,5	18,5	19,5
	**	8,5	13,0	16,0	10,5	15,0	18,5	12,5	17,0	19,0
RZ-101 ICE	*	16,5	23,5	28,0	21,0	27,5	31,0	24,5	30,0	32,0
	**	14,0	21,5	27,0	17,5	25,0	30,5	20,5	28,0	31,0
RZ-102 ICE	*	27,0	40,5	48,0	35,0	47,0	53,0	42,0	51,0	54,0
	**	24,5	37,0	46,0	31,0	43,5	52,0	36,5	48,0	52,5

\* Regenereringsluft in samma tillstånd som processluft in.

\*\* Regenereringsluft in 25°C 12 g/kg.

#### Dimensions for RZ-071 081 101 102 [mm]

A 1907 1907 2245 2200  
B 950 950 1340 1250  
C 1550 1550 1850 1940

#### Dimensions for RZ-071 081 101102 [mm]

D 400 400 500 630  
F 200 200 315 400  
G 160 160 250 315

#### Dimensions for □ E

RZ-071: 630 x 236  
RZ-081: 630 x 236  
RZ-101: 786 x 306  
RZ-102: 880 x 338

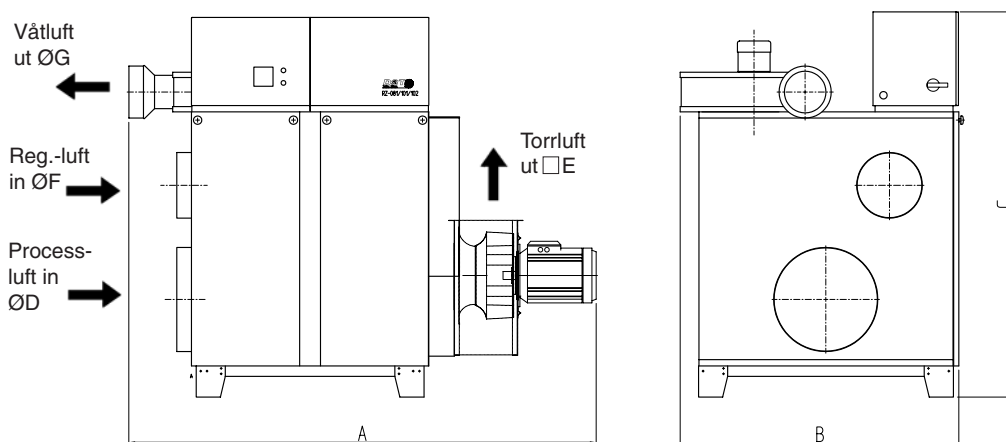

Rätten till ändringar utan föregående meddelande förbehålls.  
Installationsritning finns att ladda ner från [www.dst-sg.com](http://www.dst-sg.com)

#### Seibu Giken DST AB

Avestag, 33, S-163 53 Spånga, Sweden  
[www.dst-sg.com](http://www.dst-sg.com) E-mail: [info@dst-sg.com](mailto:info@dst-sg.com)  
tel: +46-8 4457720; fax: +46-8 4457739

#### Representant: