

Avfuktare RECUSORB RZ-071/081/101/102

Avfuktningskapacitet
vid 20°C / 60%RF

14 - 50 kg/h

Torrluftflöde

2500 - 7000 m³/h



RZ-101

RZ-081

- Tvättbar rotor
- Inget löst damm i rotorn
- Idealisk för torrluftlager
- Inbyggd värmeåtervinning
- Låg torrlufttemperatur
- Lång livstid

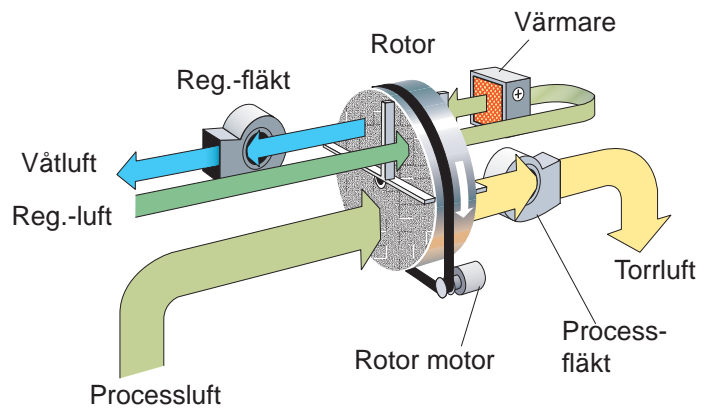

Arbetar med SSCR rotorn
- steget före inom
adsorptionsteknik.

Tack vare de många kanalerna
tas fukten upp extra effektivt!

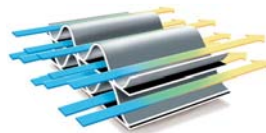

Avfuktare modell	RZ-071	RZ-081	RZ-101	RZ-102
Nominell kapacitet *	14 kg/h	19 kg/h	30 kg/h	50 kg/h
Torrluftflöd ***	2500 m ³ /h	2800 m ³ /h	4500 m ³ /h	7000 m ³ /h
vid externt statiskt tryck	400 Pa	400 Pa	400 Pa	400 Pa
Våtluftflöde **	780 m ³ /h	1000 m ³ /h	1800 m ³ /h	2500 m ³ /h
vid externt statiskt tryck	200 Pa	200 Pa	200 Pa	200 Pa
Värmareffekt ***	16 kW	24 kW	40 kW	63 kW
Anslutningseffekt	19 kW	27 kW	44 kW	70 kW
Avsäkring 3x 230/400V 50Hz	63 / 35 A	80 / 50 A	125 / 80 A	250 / 125 A
Vikt	280 kg	294 kg	380 kg	503 kg

* Gäller för 20°C/60%RH. Se nedanstående diagram för andra fall.

** Luftflöde vid densitet 1,20 kg/m³.

*** I standardutförande är aggregatet utrustat med elvärmare, ångbatteri finns som tillval.

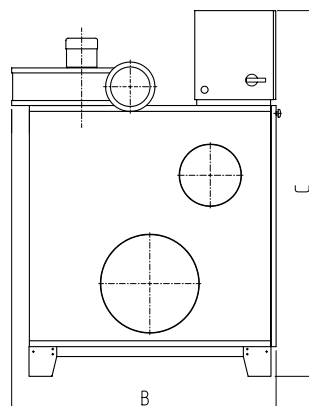
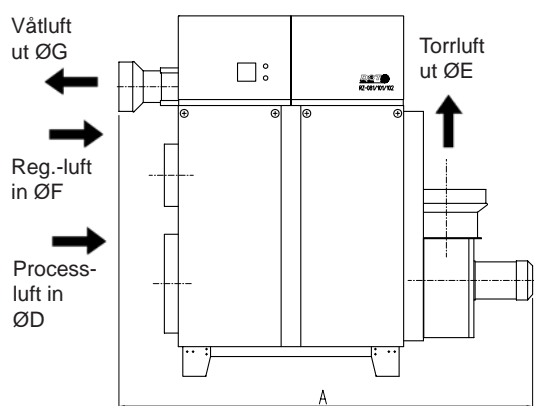
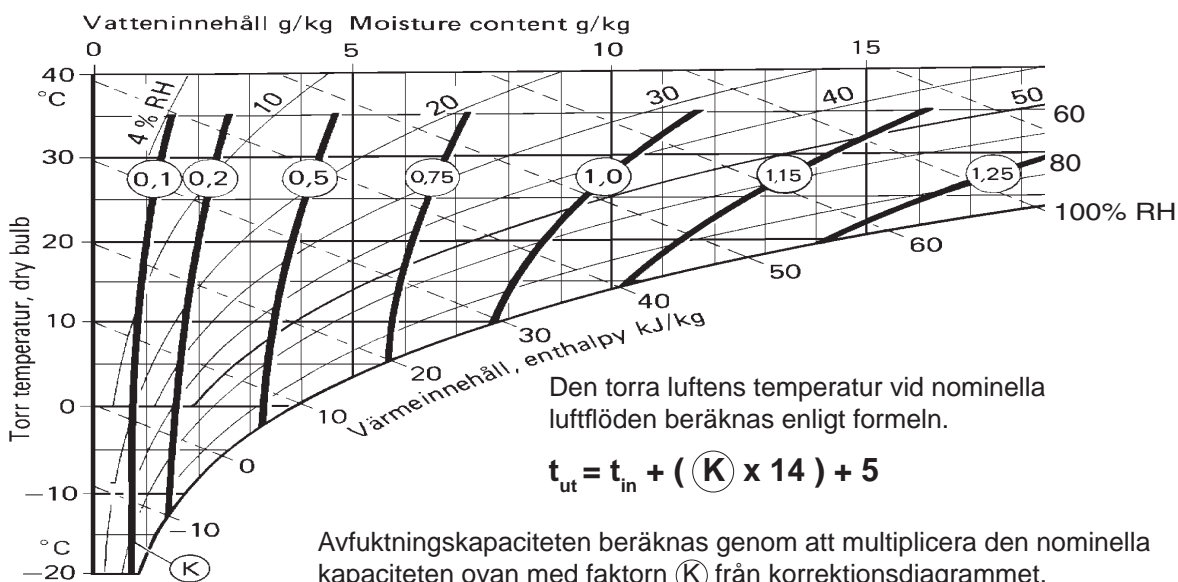

Dimensions for RZ units [mm]				
RZ-	071	081	101	102
A	1800	1800	2100	2200
B	950	950	1340	1250
C	1500	1550	1850	1940
D	400	400	500	630
E	250	250	400	500
F	200	200	315	400
G	160	160	250	315

Rätten till ändringar utan föregående meddelande förbehålls.
Installationsritning finns att ladda ner från www.dst-sg.com

Seibu Giken DST AB

Avestag, 33, S-163 53 Spånga, Sweden
www.dst-sg.com E-mail: info@dst-sg.com
 tel: +46-8 4457720; fax: +46-8 4457739

Representant: