

Avfuktare Recusorb **RL-60R, -60LR**



Avfuktningskapacitet vid 20°C / 60%RF

4-5 kg/h

Torrluftflöde

850 - 1000 m³/h

- Utmärkt resultat i alla klimat
- Kanalanslutningar
- Rostfritt chassi och paneler
- Inbyggd värmeåtervinning ger lägre energiförbrukning
- Högeffektiv D-Max rotor
- Möjliga inbyggda tillbehör:
 - Frekvensomvandlare för kontroll av luftflöden
 - Filterbox med F7 filter och filtervakt
 - Linjär styrning av värmaren
 - Isolerade stosar för att minska kondens
 - Panelmonterad styrning av fukt och daggpunkt

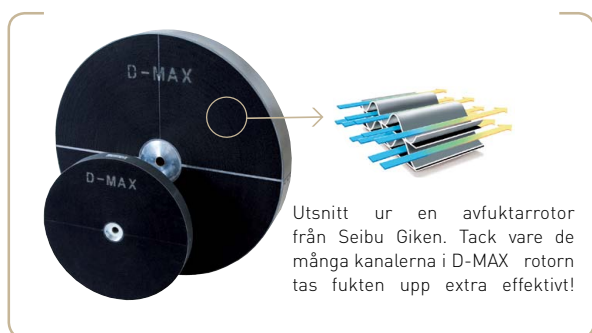

Utsnitt ur en avfuktarroter från Seibu Giken. Tack vare de många kanalerna i D-MAX rotorn tas fukten upp extra effektivt!

TEKNISKA DATA

Avfuktarmodell	RL - 60R	RL-60LR
Nominell kapacitet ¹ (kg/h)	4	5
Torrluftflöde ² (m ³ /h)	850	1000
Vid externt statiskt tryck (Pa)	300	100
Våtluftflöde ² (m ³ /h)	180	250
Vid externt statiskt tryck (Pa)	250	150
Värmareffekt ³ (kW)	5,4	7,5
Total effekt (kW)	6,0	8,3
Anslutningssäckring 3x400V/ 50Hz [A]	16	25
Vikt (kg)	68	68

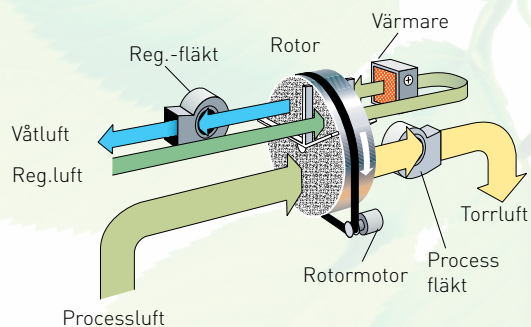

- ¹ Gäller vid 20°C / 60% RF. Se nedanstående diagram för andra fall.
- ² Luftflöde vid densitet 1,20 kg/m³.
- ³ I standardutförande är aggregatet utrustat med elvärmare, ångbatteri finns som tillval.

KORREKTIONSDIAGRAM

RL-60R

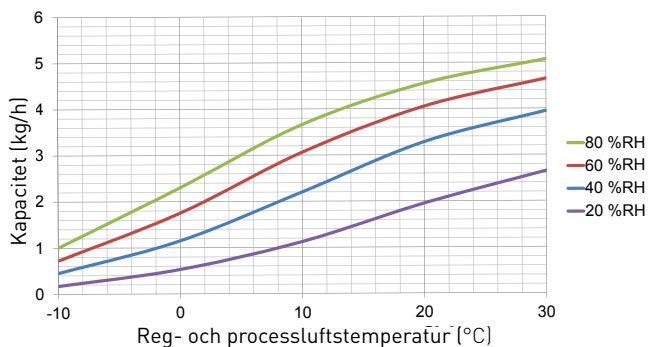

RL-60LR

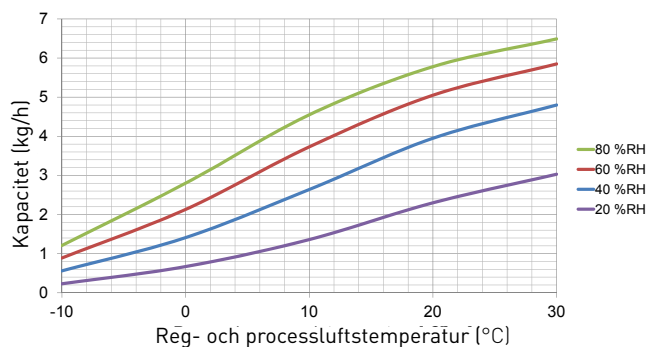

DIMENSIONER

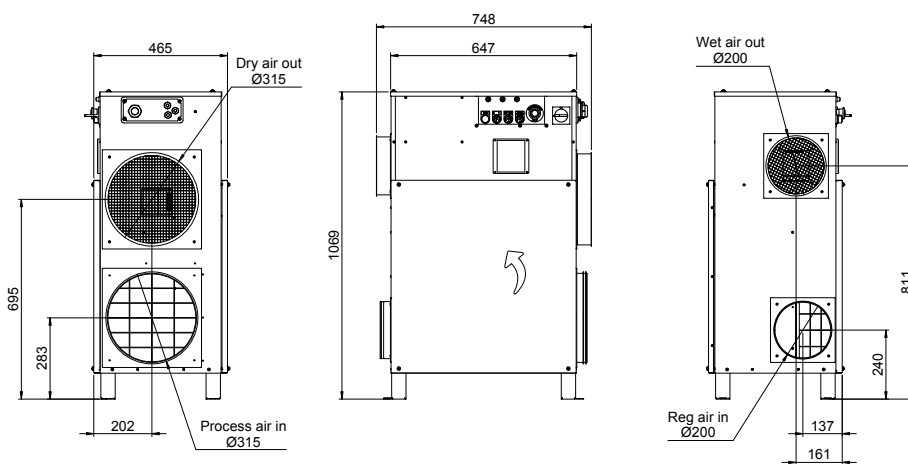

Rätten till ändringar utan föregående meddelande förbehålls. Installationsritning finns att ladda ner från www.dst-sg.com

Seibu Giken DST AB

Avestagatan 33 | SE-163 53 Spånga, Sverige

Tel +46 8 445 77 20 | Fax +46 8 445 77 39

www.dst-sg.com | info@dst-sg.com